

Indy COLLECTION | IND22CMG

LAVATORY SINK FAUCET
ROBINET POUR LAVABO



No	Description		Part/Pièce
1	Handle kit	Ensemble de poignée	KTS2175MG
2	Allen screw (M4)	Vis Allen (M4)	SCR2008MG
3	Trim Cap	Garniture d'écrou	DEC7123MG
4	Retainer nut	Écrou de retenue	FCNUTC027
5	Handle adapter	Adaptateur de poignée	FCHDL5009
6	Ceramic cartridge	Cartouche céramique	FC9M8
7	Aerator (1.0 gpm aerated)	Aérateur (3,8 L/min aéré)	FCAER3031
8	Anchor kit	Ensemble d'ancrage	FKKTS4025
9	Flange kit	Ensemble de bride	KTS3056MG
10	Deck plate kit	Ensemble de plaques	KTS3045MG
11	Presto drain	Drain presto	4492MG
12	Spring mechanism and cap	Mécanisme à ressort et capuchon	OTH9054MG

CARE INSTRUCTIONS

Rinse the product with clear water.
Dry the product with a soft cloth.

DO NOT:

Use abrasive cleansers, cloths, or paper towels. Use any cleaning agents containing acid, polish, wax, alcohol, ammonia, bleach, solvent or any other corrosive or harsh chemical cleansers.

INSTRUCTIONS D'ENTRETIEN

Rincer le robinet avec de l'eau claire et l'essuyer avec un tissu doux.

À NE PAS FAIRE:

Utiliser des tissus ou essuie-tout abrasifs, produits nettoyants contenant de l'acide, agent polisseur, cires, alcool, ammoniac, eau de Javel, solvants ou tout autres produits chimiques corrosifs.

Customer Service

Monday to Friday:
8 a.m. – 4:30 p.m. E.S.T.

Tel: 1-800-361-5960

Service à la clientèle

Lundi au vendredi:
8 h 00 à 16 h 30 H.N.E.

Fax: 1-888-533-8313

info@belangerfaucets.com

Replacement parts are available on order
Pièces de remplacement disponibles sur commande

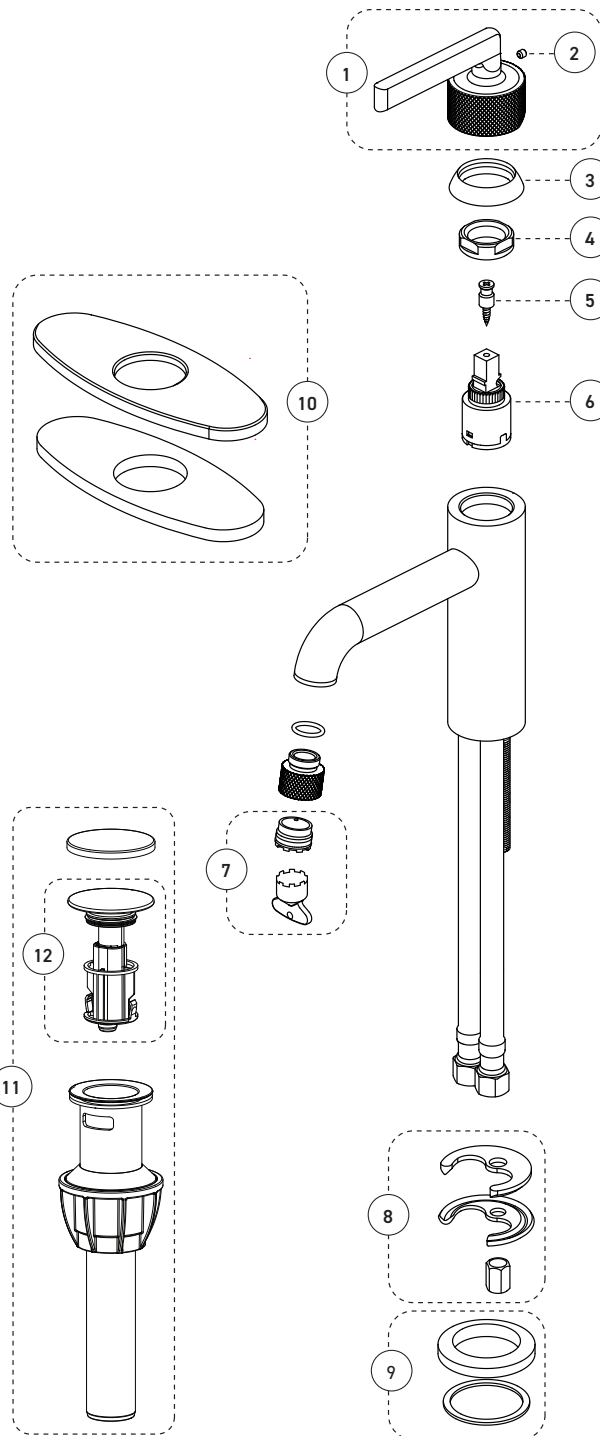

3

OR
OU

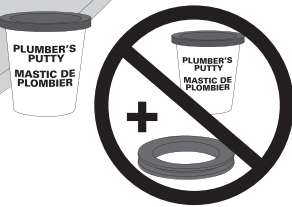

4

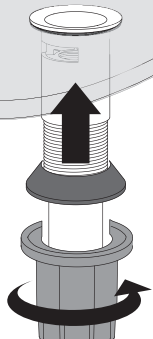

DO NOT OVERTIGHTEN
NE PAS TROP SERRER



5

CLOSED
FERMÉ



OPEN
OUVERT

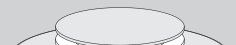



IMPORTANT

Bélanger recommends using a professional plumber for all installation and repair. Please inform yourself about the Canadian Plumbing Code's regulations and your local municipality plumbing codes before installation. The Canadian Plumbing Code requires the installation of surge arresting devices to eliminate water hammering. ALLOW AN ADEQUATE OPENING IN ORDER TO EASILY ACCESS CONNECTIONS OR OTHER PLUMBING DEVICES FOR MAINTENANCE OR REPAIR.

Bélanger recommande de faire appel à un plombier compétent pour l'installation et la réparation de ce produit. Veuillez vous informer des différentes règles du Code Canadien de plomberie et des exigences de votre localité avant l'installation. Le Code Canadien de plomberie exige l'installation d'un dispositif anti-bélier afin d'amortir les coups de bélier dans la plomberie. PRÉVOIR UNE OUVERTURE SUFFISANTE POUR FACILITER L'ACCÈS AUX RACCORDEMENTS OU À TOUT AUTRE DISPOSITIF DE PLOMBERIE EN VUE DE L'ENTRETIEN OU DE LA RÉPARATION.

TECHNICAL DRAWING - DESSIN TECHNIQUE

IND22CMG

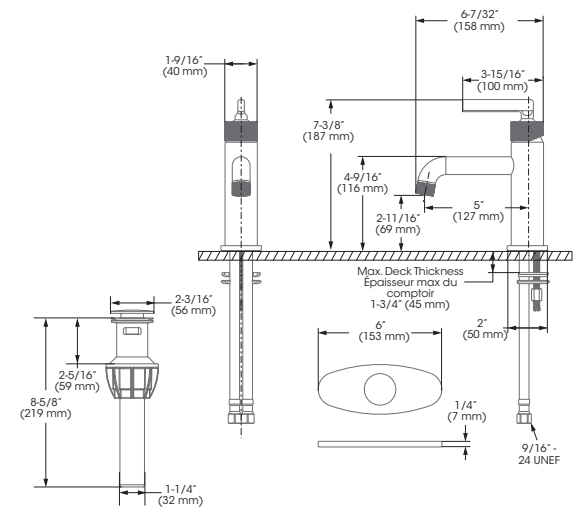

RECOMMENDED TOOLS / OUTILS RECOMMANDÉS

Thread seal tape
Ruban d'étanchéité pour joints filetés *

* Apply thread seal tape on threaded connections.
Appliquez du ruban d'étanchéité sur les connexions filetées.

The model shown in the installation steps may differ from the one in box however connection type and installation steps are the same.

Le modèle démontré dans les étapes d'installation peut différer du produit en boîte, mais le type de connexions et d'installation demeure le même.

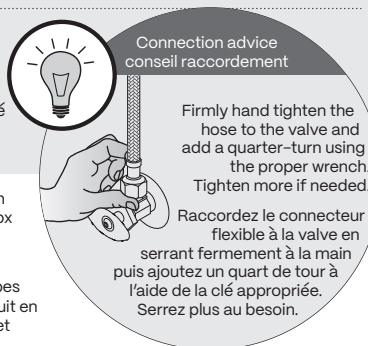

INSTALLATION STEPS - ÉTAPES D'INSTALLATION

BEFORE YOU BEGIN / AVANT DE COMMENCER

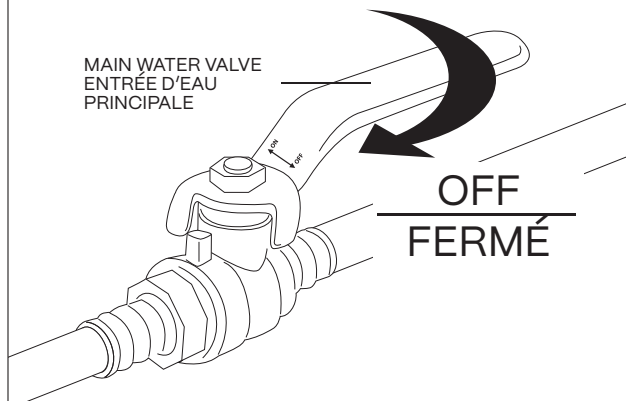

WITH PLATE / AVEC PLAQUE

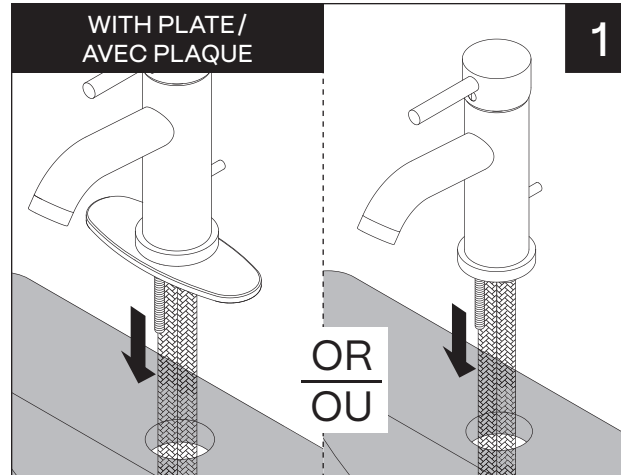

2

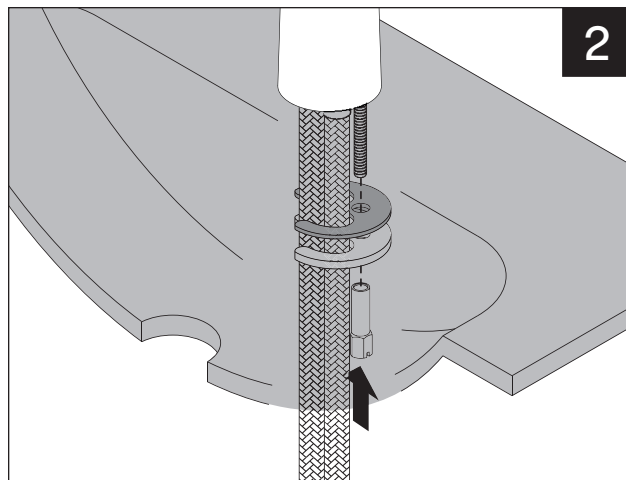

3

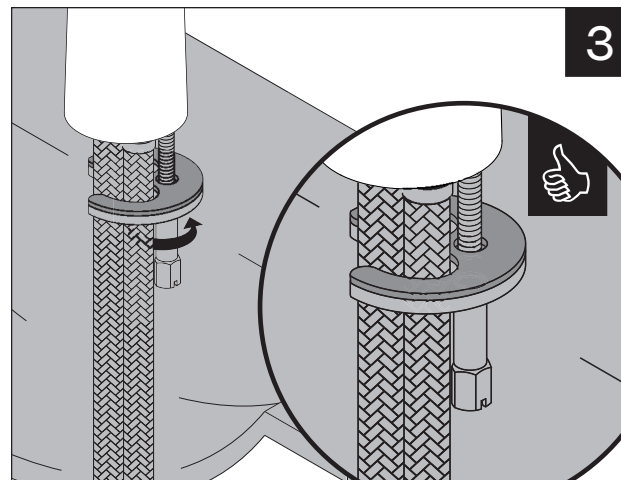

4

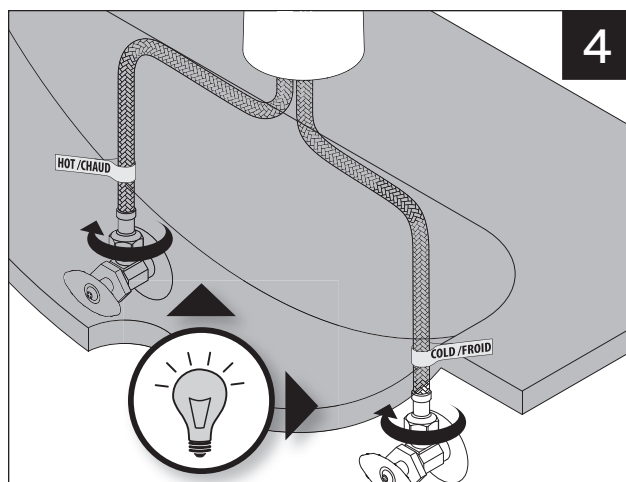

INSTALL PRESTO DRAIN BEFORE OPENING MAIN WATER VALVE
INSTALLER LE DRAIN PRESTO AVANT L'OUVERTURE DE LA VALVE D'EAU PRINCIPALE

ON
OUVERT

5

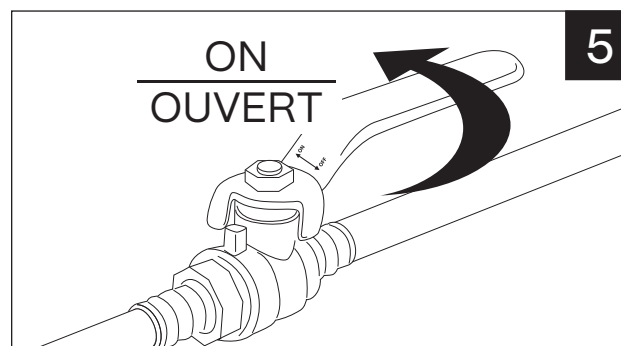

INSTRUCTIONS PRESTO DRAIN • DRAIN PRESTO

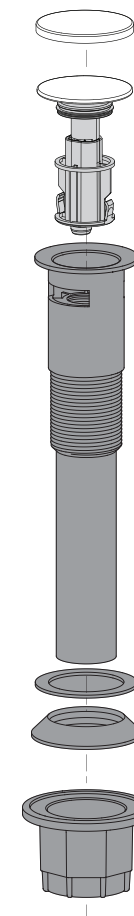

1

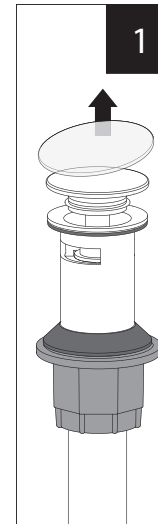

2

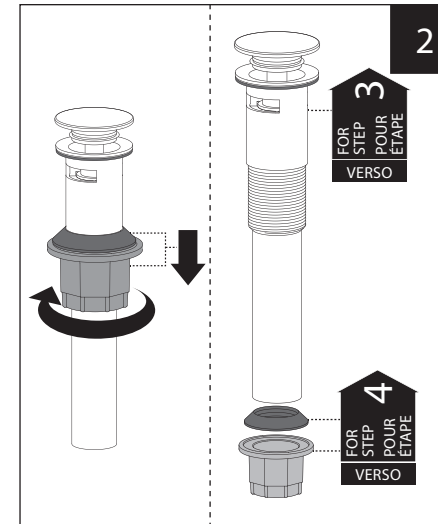

FOR STEP 3
POUR ÉTAPE 3
VERSO

FOR STEP 4
POUR ÉTAPE 4
VERSO